



Porto Alegre, 09 de agosto de 2017.

## NOTIFICAÇÃO Nº 01

Assunto: pedido de esclarecimento.

Notificamos Vossas Senhorias do pedido de esclarecimento ao **Edital da Tomada de Preços nº 04/17** recebido em 07 de agosto de 2017 e da devida resposta, conforme segue:

### Pedido de Esclarecimento:

*Analisando os itens disponibilizados referente a TP04/2017, observamos que esta faltando na lista de materiais um módulo reto de barramento bus-way de 2000A de interligação do transformador de 750KVA com o QGBT. Como devemos proceder para inclusão deste item no orçamento uma vez que não podemos alterar a planilha de composição do orçamento?*

### Resposta:

*Não será necessário o Bus-Way módulo reto para o barramento de 2000A, pois o Quadro Geral de Baixa Tensão está posicionado junto a parede, sendo assim a distância do eixo do QGBT até a outra extremidade da parede é de 65cm e como a peça Δ8364;œCANTONAL VERTICALΔ8364; de 2000A possui uma medida de 67,5cm do eixo até sua extremidade oposta o Transformador poderá ficar posicionado até 67,5cm do outro lado da parede, não havendo a necessidade do módulo reto, apenas a utilização duas peças Δ8364;œCantonal VerticalΔ8364; de 2000A interligadas, para vencer a distância horizontal para ligação entre Transformador e o QGBT.*

*Segue abaixo uma imagem ilustrativa do Δ8364;œCantonal VerticalΔ8364; , a distância de Δ8364;œAΔ8364; é de 750mm.*

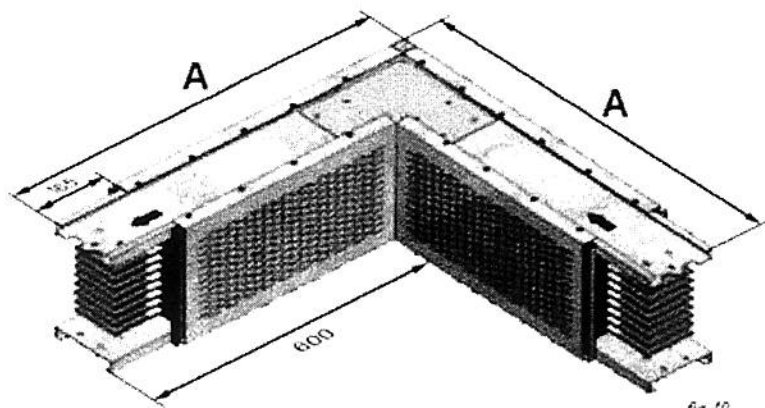

CANTONAL VERTICAL

Notificamos, ainda, que a data e horário de abertura do certame permanecem inalteradas.

Atenciosamente,

  
SIMONE VICARI TARASCONI,  
Presidente da CEL (Portaria 544/17)